



# ТОНАР

*25 лет смелых решений*



## ПОЛУПРИЦЕПЫ КОНТЕЙНЕРОВОЗЫ

# ТОНАР - НОВАЯ СТУПЕНЬ КАЧЕСТВА

Машиностроительный завод ТОНАР начал свою деятельность в 1990 г. Сегодня ТОНАР крупнейший отечественный производитель прицепной техники. Основу предприятия составляет производственный комплекс в деревне Губино, Орехово-Зуевского района, Московской области. Производство занимает территорию более 19 гектар, с производственными помещениями около 80 000 кв. м. В настоящее время завод выпускает более 150 моделей техники, которая подразделяется на магистральную прицепную технику, сельскохозяйственную, автомобили и специальный транспорт для перевозки сыпучих грузов, разных масс и объёмов. Вся выпускаемая техника с высокими конкурентноспособными характеристиками. Все комплектующие соответствуют международным требованиям.



Производственные корпуса завода.  
д. Губино, Орехово-Зуевский р-н, Московская область

Плазменная резка металла,  
роботизированные сварочные комплексы

## ИСТОРИЯ ЗАВОДА:

30 ноября 1990 года на «Тонаре», в ту пору производственным кооперативе, началось изготовление прицепов к легковым автомобилям. У руля небольшого коллектива стояли энтузиасты и новаторы – В.А. Пазычев и Ю.П. Вайнштейн – выходцы с Ликинского автобусного завода. Первые прицепы, привезенные в Москву на продажу, уже через 10 минут были куплены бизнесменами из Польши. В 1992-м, следуя велениям рынка, «Тонар» предложил передвижные торговые точки. Их популярность оказалась настолько большой, что даже название «Тонар» стало нарицательным.

Началась широкомасштабная модернизация производства, стали вводиться высокотехнологические производственные линии. Было освоено производство изо-термических кузовов и сэндвич-панелей.

В 1997 году появляется первый полноразмерный полуприцеп Тонар. Он комплектуется осями собственного производства. Производство таких полуприцепов постоянно растет, а модельный ряд расширяется. Вскоре «Тонар», уже ставший «Машиностроительным Заводом», начинает производство самосвальных установок и полуприцепов-самосвалов.

Когда в 2009 году, в разгар кризиса, Машиностроительный завод «Тонар» объявил о намерении выпускать грузовые автомобили, мало кто всерьез воспринял эти утопические планы. Тем не менее, сегодня серийные автомобили «Тонар» – это реальность! А в планах завода ещё более уникальная техника с невиданными характеристиками.

## СОВРЕМЕННЫЙ «ТОНАР»:

Конкуренция на рынке грузовой техники очень велика. Каким же образом отечественному заводу удаётся успешно конкурировать с европейскими производителями в борьбе за Российский рынок? Во-первых, оснащение по европейским стандартам производства, с высоким контролем качества. Во-вторых, повышенные прочностные характеристики материалов и конструкций, отвечающие российской специфике грузоперевозок.

Для достижения таких результатов, потребовались огромные вложения в производство. Были установлены новые плазменные резки немецкой фирмы «Мессер» – лидеры в своей отрасли. Запущены в работу роботизированные комплексы японской фирмы Panasonic и немецкой фирмы Kuika, за счёт этого улучшилось качество сварки. Сотрудники завода прошли соответствующее обучение. Только после этого можно объявить, что завод обладает производством европейского уровня.

Завод активно работает на российском рынке. функционирует полноценная сервисная структура. Представительства, а так же сервис-центры и склады запчастей открыты во всех крупных городах.

ТОНАР делает опору на потребностях своих клиентов. Специалистами завода непрерывно осуществляется модернизация выпускаемой техники, учитывая замечания клиентов, благодаря чему продукция постоянно совершенствуется.

Действует более чем 65 сервисных центров по всей России, постоянно открываются новые. В каждом крупном городе есть дилеры по продаже запчастей «Тонар». Гарантия на все самосвальные полуприцепы – 3 года без ограничения пробега.

## Полуприцеп-контейнеровоз с фитингами Тонар-974627

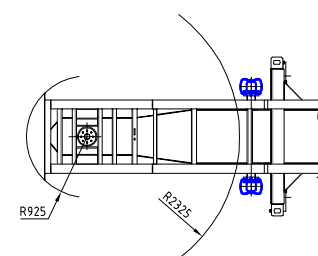
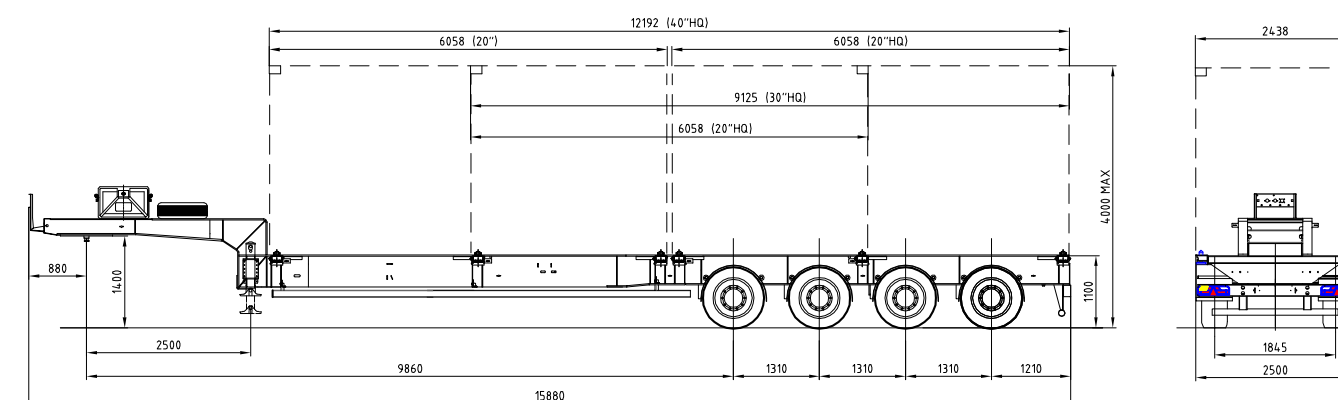

**Рабочая тормозная система** - с двухпроводным пневматическим приводом, автоматическим регулятором тормозных сил и антиблокировочной системой, действующей на тормозные механизмы барабанного типа.

**Стояночная тормозная система** - механический привод с пружинными энергоаккумуляторами на средней и задней осях и пневматическим ручным краном управления.

**Аварийная тормозная система** - механический привод с пружинными энергоаккумуляторами к тормозным механизмам колёс.

**Опорное устройство** - опорное устройство на 24т.

Модель Тонар-974627-0000010	
Грузоподъёмность полуприцепа, кг	35 000
Масса снаряженного полуприцепа, не более, кг	8 000
Полная масса полуприцепа, не более, кг	43 000
Распределение полной массы	
- на ССУ, не более	- 10 000
- на строенную ось, не более	- 32 000
Типы перевозимых контейнеров	40", 40"HQ, 2x20" 20", 20"+20"HQ 30", 30"HQ, 20", 20"HQ
Подвеска	1AAA, 1AA, 1A, 1AX, 1BB, 1B, 1BX, 1CC, 1C, 1CX
Шины (размер)	Зависимая на продольных упругих рычагах с пневматическими упругими элементами и телескопическими гидравлическими амортизаторами.
	235/75 R17.5





## Полуприцеп-контейнеровоз универсальный раздвижной ТОНАР-974629-0000020

с раздвижной рамой для перевозки 4х типов контейнеров



**НОВИНКА!**

### Технические характеристики:

Высота седельно-сцепного устройства тягача должна быть, мм.	1100
Масса перевозимого груза, кг.	38 000
Масса снаряженного полуприцепа с запасным колесом, не более, кг.	7 000
Полная масса полуприцепа, не более, кг.	45 000
Подвеска	зависимая, на продольных упругих рычагах с пневматическими упругими элементами и телескопическими гидравлическими амортизаторами
Оси колес	модель 9042 производства ООО МЗ "Тонар"

Подъемная передняя ось	входит в базовую комплектацию
Колеса	дисковые 11,75x22,5
Шины	бескамерные 385/55R 22,5
Рабочая тормозная система	с двухпроводным пневматическим приводом с электронным управлением EBS конфигурации 2S/2M действующей на тормозные механизмы барабанного типа, TEBS-E (WABCO)
Рама	сварная, состоит из трех частей, вставленных одна в другую, с возможностью выдвижения передней и задней частей относительно средней части и поперечными элементами, с устройствами для крепления и фиксации контейнеров

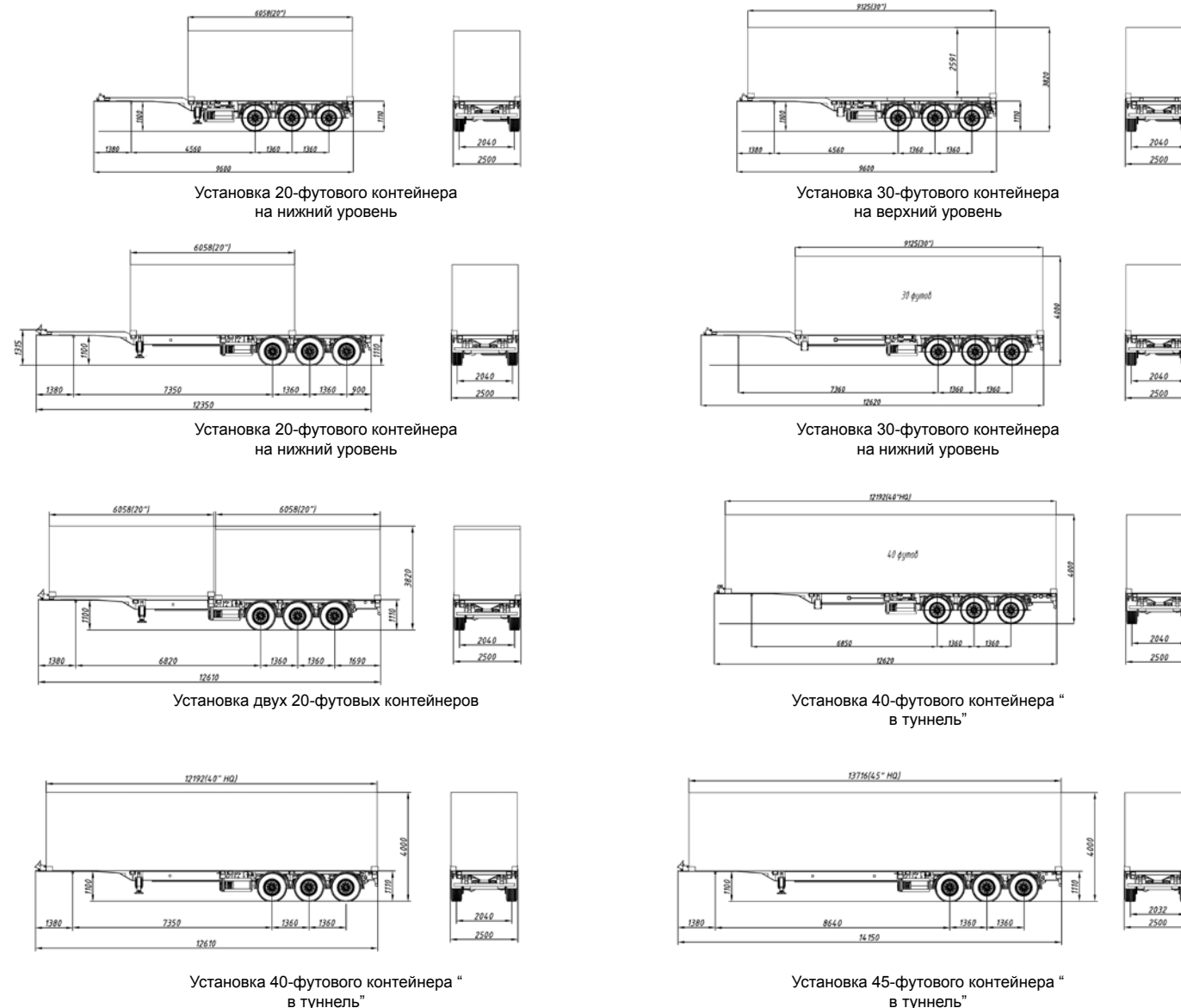

Стояночная тормозная система	механический привод с пружинными энергоаккумуляторами на средней и задней осях и пневматическим ручным краном управления
Аварийная тормозная система	механический привод с пружинными энергоаккумуляторами на средней и задней осях к тормозным механизмам колес
Опорное устройство	на 24т.
Электрооборудование	выполнено по однопроводной схеме с номинальным напряжением 24 В
Максимальная скорость движения полуприцепа, км/ч	100







**НОВИНКА!**

## Полуприцеп-контейнеровоз Тонар-97462-0000011

(1x40', 1x40' HQ)

Полуприцеп сертифицирован и соответствует техническим требованиям безопасного грузовика категории «ЕВРО 3»



Высота седельно-сцепного устройства тягача должна быть, мм.	1100
Масса перевозимого груза, кг.	34 470
Масса снаряженного полуприцепа с запасным колесом, не более, кг.	4 230
Полная масса полуприцепа, не более, кг.	38 700
Подвеска	зависимая, на продольных упругих рычагах с пневматическими упругими элементами и телескопическими гидравлическими амортизаторами
Оси колес	модель 9042 производства ООО МЗ "Тонар"
Подъёмная передняя ось	входит в базовую комплектацию
Колеса	дисковые 11,75x22,5
Шины	бескамерные 385/55R 22,5
Рабочая тормозная система	с двухпроводным пневматическим приводом с электронным управлением EBS конфигурации 2S/2M действующей на тормозные механизмы барабанного типа

Стояночная тормозная система	механический привод с пружинными энергоаккумуляторами на средней и задней осях и пневматическим ручным краном управления
Аварийная тормозная система	механический привод с пружинными энергоаккумуляторами на средней и задней осях к тормозным механизмам колес
Опорное устройство	на 24т. в исполнении, не требующем значительного технического обслуживания
Рама	сварная из лонжеронов переменного сечения по высоте и поперечными элементами, с устройствами для крепления и фиксации контейнера
Электрооборудование	выполнено по однопроводной схеме с номинальным напряжением 24 В
Максимальная скорость движения полуприцепа, км/ч	100



## Тонар-974614-0000014 (кузов для контейнеровоза)

Кузов для контейнеровоза (для перевозки металлического лома). Предназначен для установки на площадку полуприцепа контейнеровоза.

Уникальность данного кузова в том, что его можно установить на площадку любого полуприцепа-контейнеровоза, предназначенного для перевозки 40-футовых контейнеров. В кузове в передней нижней части сделан паз под гусь полуприцепа, при этом пол внутри кузова остается ровным на всей длине. Механизм запора дверей изготовлен по новой технологии. Прочность кузова значительно выше аналогов. Объем кузова – 65 куб.м.

Объем кузова, куб.м.	65
Длина (наруж/внутр), мм.	12 460 / 12 186
Ширина (наруж/внутр), мм.	2 545 / 2 398
Высота (наруж/внутр), мм.	2 445 / 2 300
Вес, кг.	4 200



ООО Машиностроительный завод "Тонар" 142631, Московская область, 83 км шоссе Москва - Н. Новгород (трасса М7), Орехово-Зуевский р-н, д. Ожерелки, +7 (4964) 16-32-49 (многоканальный) [www.tonar.info](http://www.tonar.info)





## Полуприцеп-контейнеровоз портовый Тонар-974623-0000040



**Трехосный контейнеровоз для внутри-портовой перевозки 1x20, 2x20, 1x40 футовых стандартных, 1x30 и 1x40 HQ контейнеров**

Данный тип контейнеровоза позволяет в 3 раза ускорить процесс перевалки контейнеров с судна на терминал за счет сокращения времени крановых работ при погрузке контейнера на полуприцеп и отмены необходимости его закрепления. При демонтаже уловителей может эксплуатироваться по дорогам общего назначения.



Высота ССУ, мм.	1100
Масса перевозимого груза, кг.	39 000
Масса снаряженного п/п с запасным колесом, не более, кг.	6 500
Полная масса полуприцепа, не более, кг.	45 500
Подвеска	зависимая, на продольных упругих рычагах с пневматическими упругими элементами и телескопическими гидравлическими амортизаторами
Оси колес	модель 9042 производства ООО МЗ "Тонар"
Подъёмная передняя ось	входит в базовую комплектацию
Колеса	дисковые 11,75x22,5
Шины	бескамерные 385/55R 22,5
Рама	сварная из лонжеронов переменного сечения по высоте и поперечными элементами, с устройствами для крепления и фиксации контейнера

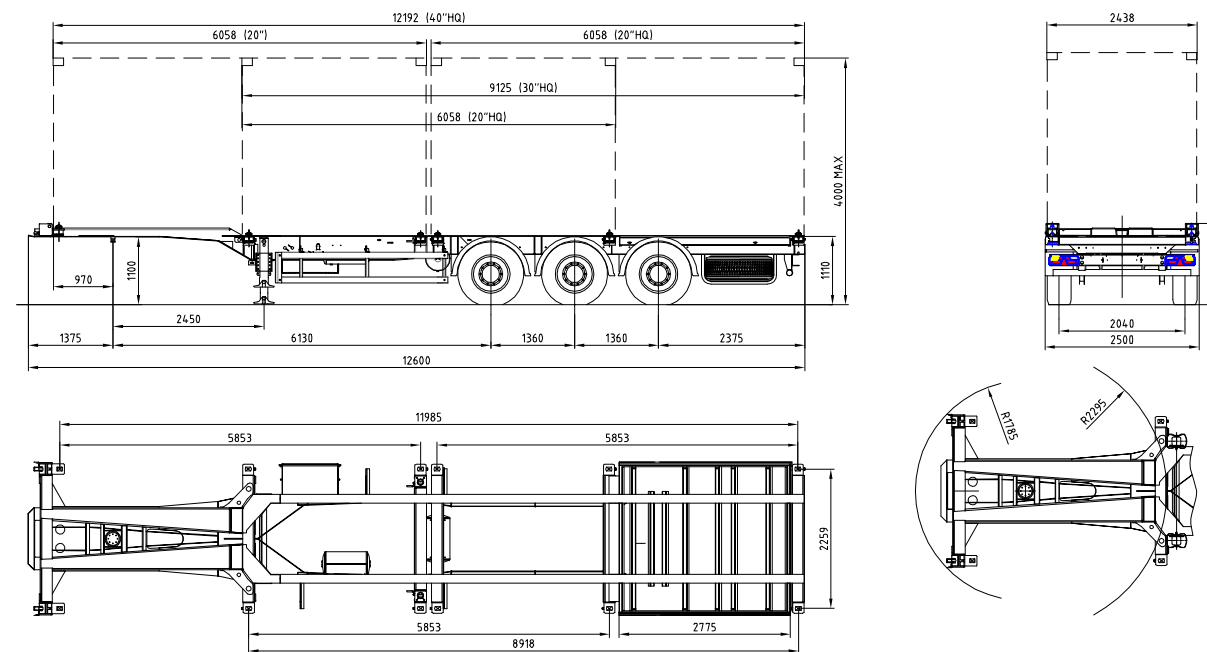

<b>Рабочая тормозная система</b>	с двухпроводным пневматическим приводом с электронным управлением EBS конфигурации 2S/2M действующей на тормозные механизмы барабанного типа, TEBS-E (WABCO)
<b>Стояночная тормозная система</b>	механический привод с пружинными энергоаккумуляторами на средней и задней осях и пневматическим ручным краном управления
<b>Аварийная тормозная система</b>	механический привод с пружинными энергоаккумуляторами на средней и задней осях к тормозным механизмам колес
<b>Опорное устройство</b>	на 24т.
<b>Электро-оборудование</b>	выполнено по однопроводной схеме с номинальным напряжением 24 В

<b>Уловители (съёмные)</b>	2 задних (W=160мм) для 20' и 40' контейнера; 2 передних (L=300мм) устанавливаются на переднюю балку для фиксации 40' контейнера или в районе «гузняка» для фиксации 20' и 30' контейнера; 3 слева и 3 справа (L=300мм) для 20', 30' или 40' контейнера
<b>Фитинговые замки</b>	на задней фитинговой балке снимаются для обеспечения доступа к замкам фитингов 30' или 40' контейнера, стоящего на шасси; на фитинговых балках для 20' контейнера, снимаются для обеспечения доступа к замкам фитингов 20' или 30' контейнера
<b>Максимальная скорость движения полуприцепа, км/ч</b>	100







## Тонар-974623-0000021 Полуприцеп-контейнеровоз

(1x20', 2x20', 1x30',  
1x40', 1x40' HQ)



Высота седельно-сцепного устройства тягача должна быть, мм.	1100
Масса перевозимого груза, кг.	33 000
Масса снаряженного полуприцепа с запасным колесом, не более, кг.	5 700
Полная масса полуприцепа, не более, кг.	38 700
Подвеска	зависимая, на продольных упругих рычагах с пневматическими упругими элементами и телескопическими гидравлическими амортизаторами
Оси колес	модель 9042 производства ООО МЗ "Тонар"
Подъёмная передняя ось	входит в базовую комплектацию
Колеса	дисковые 11,75x22,5
Шины	бескамерные 385/55R 22,5
Рабочая тормозная система	с двухпроводным пневматическим приводом с электронным управлением EBS конфигурации 2S/2M действующей на тормозные механизмы барабанного типа; TEBS-E (WABCO)
Рама	сварная из лонжеронов переменного сечения по высоте и поперечными элементами, с устройствами для крепления и фиксации контейнера
Стояночная тормозная система	механический привод с пружинными энергоаккумуляторами на средней и задней осях и пневматическим ручным краном управления

Аварийная тормозная система	механический привод с пружинными энергоаккумуляторами на средней и задней осях к тормозным механизмам колес
Опорное устройство	на 24т. в исполнении, не требующем значительного технического обслуживания
Электрооборудование	выполнено по однопроводной схеме с номинальным напряжением 24 В
Максимальная скорость движения полуприцепа, км/ч	100



## Тонар-974624-0000010-21 Полуприцеп-контейнеровоз

(1x20', танк-контейнер)



Высота седельно-сцепного устройства тягача должна быть, мм.	1150
Масса перевозимого груза, кг.	30 550
Масса снаряженного полуприцепа с запасным колесом, не более, кг.	4 450
Полная масса полуприцепа, не более, кг.	35 000
Подвеска	зависимая, на продольных упругих рычагах с пневматическими упругими элементами и телескопическими гидравлическими амортизаторами
Оси колес	модель 9042 производства ООО МЗ "Тонар"
Подъёмная передняя ось	входит в базовую комплектацию
Колеса	дисковые 11,75x22,5
Шины	бескамерные 385/65R 22,5
Рабочая тормозная система	с двухпроводным пневматическим приводом с электронным управлением EBS конфигурации 2S/2M действующей на тормозные механизмы барабанного типа
Рама	сварная из лонжеронов переменного сечения по высоте и поперечными элементами, с устройствами для крепления и фиксации контейнера
Стояночная тормозная система	механический привод с пружинными энергоаккумуляторами на средней и задней осях и пневматическим ручным краном управления



Аварийная тормозная система	механический привод с пружинными энергоаккумуляторами на средней и задней осях к тормозным механизмам колес
Опорное устройство	на 24т.
Электрооборудование	выполнено по однопроводной схеме с номинальным напряжением 24 В
Максимальная скорость движения полуприцепа, км/ч	100





# ТОНАР

25 лет смелых решений

## Тонар-974628-0000010/0000010-22 Полуприцеп-контейнеровоз

(1x20', танк-контейнер)



Модель	Описание	ССУ
974628-0000010	Двухосный контейнеровоз для перевозки 20 футовых стандартных контейнеров, танк-контейнеров, TEBS-E (WABCO)	1100
974628-0000010-22	Двухосный контейнеровоз для перевозки 20 футовых стандартных контейнеров, танк-контейнеров, TEBS-E (WABCO)	1250

Высота седельно-сцепного устройства тягача должна быть, мм.	1100 / 1250
Масса перевозимого груза, кг.	21 330
Масса снаряженного полуприцепа с запасным колесом, не более, кг.	3 420
Полная масса полуприцепа, не более, кг.	24 750
Подвеска	зависимая, на продольных упругих рычагах с пневматическими упругими элементами и телескопическими гидравлическими амортизаторами
Оси колес	модель 9042 производства ООО МЗ "Тонар"
Колеса	дисковые 11,75x22,5
Шины	бескамерные 385/65R 22,5
Рама	сварная из лонжеронов переменного сечения по высоте и поперечными элементами, с устройствами для крепления и фиксации контейнера

Рабочая тормозная система	с двухпроводным пневматическим приводом и автоматическим регулятором тормозных сил и антиблокировочной системой действующей на тормозные механизмы барабанного типа; TEBS-E (WABCO)
Стояночная тормозная система	механический привод с пружинными энергоаккумуляторами на средней и задней осях и пневматическим ручным краном управления
Аварийная тормозная система	механический привод с пружинными энергоаккумуляторами на средней и задней осях к тормозным механизмам колес
Опорное устройство	на 24 т.
Максимальная скорость движения полуприцепа, км/ч	100

## Представители завода ТОНАР по продаже запасных частей

Город	Наименование	Телефон
Москва и МО	ООО МЗ "Тонар" ТЦ "Ожерелки" www.tonar.info	+7 (4964) 16-32-49 доб. 119 +7 (4964) 16-32-88 +7 (968) 930-51-37
	ООО "Прицепные системы" http://www.trailer-system.ru	+7 (905) 268-61-54 +7 (495) 789-36-46
	ООО «ПРАМО» http://www.pramo.ru	+7(495)782-25-10
	ООО "Кармин" (Мытищи)	8-800-700-49-90 (звонки по России бесплатно) +7 (495) 989-63-03 (многоканальный)
	ЗАО "ТрансМан" http://www.transman.ru	+7 (495) 992-37-73 +7 (915) 278-63-10
Санкт-Петербург и Ленинградская обл.	ООО «ПРАМО» http://www.pramo.ru	+7 (812) 336-41-74
	ООО "Кармин" (Санкт-Петербург)	8-800-700-49-90 (звонки по России бесплатно) +7 (495) 989-63-03 (многоканальный)
	ООО "Прицепные системы" (Санкт-Петербург) http://www.trailsis.ru	+7 (905) 268-61-54 +7 (965) 772-44-69 +7 (965) 020-69-97
	ООО "ЮнайтедСервис"	+7 (904) 515-97-47 +7 (921) 934-42-22
	ООО «ИВ-Сервис»	+7 (812) 640-64-64 +7 (812) 380-41-18 +7 (921) 433-33-84/87
Белгород и Белгородская обл.	ИП Пензев Валерий Иванович	+7 (905) 673-80-36
Воронеж и Воронежская обл.	ООО "Колесо"	+7 (952)956-89-35 +7 (473) 262-30-22
Екатеринбург и Свердловская обл.	ООО "ОригиналАвто" http://www.original-avto.ru	+7 (3435) 3635-84 +7-965-503-69-59 +7 (3439) 39-61-29 +7-922-222-42-75 +7 (343) 351-78-08 доб. 300 +7-982-65-69-426 +7 (343) 351-78-08 доб. 200 +7-906-812-42-23 +7 (343) 351-78-08 доб. 107, 116
	ООО "ПРАМО" http://www.pramo.ru	+7 (343) 317-00-05
	ООО "СервисАвтокомплект"	+7 (965) 529-23-26 +7 (343) 201-36-05
	ООО "Еврозапчасть"	+7 (343) 351-78-08
	ООО "Кармин"	+7 (343) 378-28-61 +7 (343) 378-28-62 8-800-700-49-90 (звонки по России бесплатно)
Калуга и Калужская обл.	ИП Смирнов Вадим Иванович	
Кемеровская область	ООО "Транзит"	+7 (38452) 9-74-13 +7 (38452) 9-74-18 (факс) +7 (908) 942-24-00
Краснодар и Краснодарский край	Компания "Big Car"	8-800-333-04-40 +7 (86130) 9-07-89 +7 (918) 040-84-44
		8-800-333-04-40
	ИП Уланова Е.А.	+7 (861) 553-32-80 +7 (960) 489-90-07
	Компания "Big Car"	8-800-333-04-40 8-800-333-04-40 8-800-333-04-40 8-800-333-04-40
	ООО "Кубань-Скан"	+7 (86162) 6-45-40 +7 (909) 45-88-00-2 +7 (909) 45-88-00-3

Город	Наименование	Телефон
Краснодар и Краснодарский край	Компания "BigCar" (Краснодар)	+7 (918) 041-82-22 +7 (861) 228-88-39 +7 (861) 260-52-15
	ООО "Контур-Дизель"	+7 (918) 384-02-70 +7 (928) 440-39-41 +7 (861) 274-34-70
	ООО "Кармин" (Краснодар)	8-800-700-49-90 (звонки по России бесплатно) +7 (861) 267-54-14 +7 (861) 211-81-80 +7 (861) 269-92-68
	ООО «Автошанс»	+7 (920) 226-15-74 +7 (861) 227-83-39 +7 (861) 227-83-38
Набережные Челны	ООО "Грузавтозапчасти" http://www.avtodetali-chelny.ru	+7 (8552) 70-23-60 +7 (8552) 77-00-90
Нижегород	ИП Цой Сергей Николаевич	+7 (951) 901-10-98 +7 (951) 908-18-17
	ООО "Кармин" (Нижегород)	8-800-700-49-90 (звонки по России бесплатно)
Новороссийск	Компания "BigCar" (Новороссийск)	+7 (8617) 30-63-66 8 800-333-04-40
Новосибирск и Новосибирская обл.	ООО "ПРАМО" http://www.pramo.ru	+7 (383) 399-02-27
Омск и Омская обл.	ООО "Евросибтрак"	+7 (913) 628-22-33
Республика Хакасия	ИП Буткова Татьяна Евгеньевна	+7 (913) 051-68-15 +7 (913) 540-28-38
Ростов-на-Дону и Ростовская обл.	ООО "ПРАМО" http://www.pramo.ru	+7 (863) 2-800-526
	ООО "Компания Транс Деталь" http://ktdetal.ru	+7 (928) 120-62-69 +7 (863) 269-31-43
Рязань и Рязанская обл.	ООО "Реал-Партс" http://real-parts.ru	+7 (4912) 46-41-11
Самара и Самарская обл.	ООО "Автолик"	+7 (927) 023-95-56
	ООО "Каро Трак"	+7 (927)200-67-55
	ООО "Мерв"	+7 (84579)-5-25-35 +7 (927)-056-88-24 +7 (927)-056-89-34
	ИП Рыков Павел Витальевич http://www.ivan-car.ru	+7 (84579) 5-61-03 +7 (84579) 5-61-05 +7 (927) 220-06-01
ИП Рассагаина Галина Николаевна		+7 (8453) 44-64-63 +7 (8453) 44-78-40
	Компания "BigCar" (Ставропольский край)	8-800-333-04-40 8-800-333-04-40 +7 (918) 77-88-666 +7 (86554) 9-58-58
Тверь	ООО "АфексТверьДеталь"	+7 (4822) 63-10-33 +7 (4822) 57-57-77 +7 (4822) 49-31-39
	ООО "ПрицепСервис" (Тверь) http://pricepservis.ru	+7 (4822) 44-46-75 +7 (903) 809-04-09 +7 (901) 488-41-29
	ООО "Гудвилл"	+7 (3822) 66-97-07 +7 (3822) 22-06-66 +7 (3822) 23-88-88 +7 (903) 955-06-66
Томск		
Тула	И.П. Елагин Сергей Борисович	+7 (4872) 25-15-04 +7 (910) 162-91-90 +7 (915) 680-10-05 +7 (4872) 75-02-96
Уфа	ИП Мухаметьянова Эльмира Робертовна	+7 (927) 304-30-10 +7 (937) 158-79-49
Челябинск и Челябинская обл.	ООО "Запчасти для полуприцепов" http://www.zdp74.ru	+7 (351) 777-14-33 +7 (351) 220-17-33
	ИП Хамитов	+7 (919) 339-53-91
	ООО «Уралдеталь»	+7 (351) 790-22-07 +7 (351) 233-17-17
Ярославль и Ярославская обл.	ООО «АвтоТехХолдинг»	+7 (910) 964-03-02



## Авторизованные сервисные станции завода ТОНАР по России

Город	Наименование	Телефон
Москва и МО	<b>Сервисный центр ООО МЗ "ТОНАР"</b>	+7 (4964) 14-87-03 +7 (4964) 16-32-88 +7 (4964) 16-32-49 доб. 224
	ООО "ФТЦ-СЕВЕР"	+7 (495) 993-39-01
	ООО "Глобал Трак Сервис"	+7 (905) 599-09-26
	ООО "ФПК Сатори"	+7 (903) 130-17-92
	ООО "ТМ-Авто"	+7 (495) 544-57-79 (78)
	ИП Белов С.В.	+7 (926) 748-15-55
	ООО "РБА-Сервис"	+7 (495) 565-78-05 +7 (495) 565-78-03
	ООО "Лидер Моторс Групп"	+7 (926) 456-17-71
	ИП Дудина М.О. ИП Панин В.В.	+7 (915) 406-46-44 +7 (925) 895-60-37
	ЗАО "ТрансМан"	+7 (495) 992-37-73 +7 (915) 278-63-10
Санкт-Петербург и Ленинградская обл.	ООО "Глобал Трак Сервис"	+7 (812) 702-26-32
	ООО "А.К.Т."	+7 (812) 64-000-46
	ООО "Сваemel"	+7 (812) 643-60-87 +7 (812) 908-64-70
	ИП Белоусов Д.Б.	+7 (812) 921-43-21
	ООО "Биг-Сервис"	+7 (812) 406-77-05 (тел./факс)
	ООО "ЮнайтедСервис"	+7 (904) 515-97-47 +7 (921) 934-42-22
	ООО «ИВ-Сервис»	+7 (812) 640-64-64 +7 (812) 380-41-18 +7 (921) 433-33-84/87
Барнаул	ООО "ИНАВТО"	+7 (3852) 60-00-75 +7 (3852) 60-30-31 (тел./факс)
Белгород и Белгородская обл.	ИП Пензев В.И.	+7 (905) 673-80-36
Березовский	ООО ПТФ "АВТОСНАБ"	+7 (343) 344-32-08 +7 (343) 341-48-35 +7 (950)194-01-98
Брянск и Брянская обл.	ООО "Агромашсервис"	+7 (4832) 92-12-22
	ООО "Навля Трак Центр"	+7 (910) 237-65-93 +7 (982 ) 65-69-426
Владивосток	ООО "Дальневосточный Автоцентр"	+7 (4232) 44-71-09 +7 (4232) 46-41-44
Волгоград и Волгоградская обл.	ООО "Зубр"	+7 (927) 510-08-09 +7 (8442) 54-43-22 +7 (8442) 54-43-55
Воронеж и Воронежская обл.	ООО "Воронежкомплект"	+7(473) 263-28-59 (многоканальный)
	ООО Фирма "Пик"	+7 (473) 294-01-37 +7 (473) 220-46-15 +7 (473) 294-01-37
Екатеринбург и Свердловская обл.	Филиал "ТРАК-ЦЕНТР"	8 800 700-16-16
	ООО "Глобал Трак Сервис"	+7 (343) 278-60-07
	ОАО "Автоколонна №1212"	
	ООО "Уралтраксервис"	8-800-100-10-96 (внут.401)
Казань и респ. Татарстан	ООО "Энерготранс"	+7 (843) 513-76-63
	Филиал "ТРАК-ЦЕНТР"	8-800-700-16-16 (доб.2-продажа техники) +7 (843) 233-01-60
Кемеровская область	ООО СТЦ "Краны и Автомобили"	+7 (3842) 44-29-12
	ООО "Транзит"	+7 (38452) 9-74-13 +7 (908) 942-24-00
Киров	ООО "ТехЦентр"	+7 (922) 668-77-32
Краснодар и Краснодарский край	ООО "Кубань-Скан"	+7 (86162) 6-45-40 +7 (909) 45-88-00-2 +7 (909) 45-88-00-3
	Филиал "ТРАК-ЦЕНТР"	8-800-700-16-16

Город	Наименование	Телефон
Красноярск	ИП Тимофеева С.А.	+7 (902) 924-52-77 +7 (391) 221-02-51 +7 (391) 221-42-23
Курск	ООО "Курск Бизнес Авто"	+7 (4712) 73-00-10 +7 (4712) 73-00-05
Набережные Челны	ООО "Компания Альфа"	+7 (8552) 77-82-82 +7 (8552) 77-80-56 +7 (8552) 77-82-68 +7 (962) 567-30-30
	Филиал "ТРАК-ЦЕНТР"	8-800-700-16-16 +7 (83145) 2-42-75
Новосибирск	ИП Цой С.Н.	+7 (951) 913-63-26 +7 (831) 225-17-99
	ИП Плосков С.А.	+7 (8617) 607-159 +7 (8617) 607-132/134 +7 (8617) 301-702
Новосибирск и Новосибирская обл.	ООО "Сибмаркет спецтехники"	+7 (383) 347-79-97
Орел и Орловская обл.	ООО "Р-Техника"	+7 (920) 808-51-01
	ООО "Оренбург-Скан-Сервис"	+7 (3532) 30-00-86
Пермь и Пермский край	ООО "Астон-Сервис"	+7 (342) 250-16-98
Республика Татарстан	Филиал "ТРАК-ЦЕНТР" (Елабуга)	8-800-700-16-16 +7 (85557) 7-67-88
Ростов-на-Дону и Ростовская обл.	ООО "Глобал Трак Сервис"	+7 (863) 200-18-00 (доб. 115) +7 (863) 200-17-71 +7 (903) 470-20-00
	ООО "Рязань МАЗ сервис"	+7 (4912) 24-34-31 (тел./факс)
Рязань и Рязанская обл.	ООО "Рязань МАЗ сервис"	+7 (4912) 24-34-31 (тел./факс)
Самара и Самарская обл.	ООО Группа компаний "Перспектива"	+7 (846) 279-22-05
	Филиал "ТРАК-ЦЕНТР"(Самара)	8-800-700-16-16 +7 (846) 273-99-20
Саратов и Саратовская обл.	ООО "Саратовский автоцентр КАМАЗ"	+7 (8452)61-87-14(13,18,25)
	ИП Рыков П.В.	+7 (84579) 5-61-03 +7 (84579) 5-61-05 +7 (927) 220-06-01
Ставрополь и Ставропольский край	ООО "Кавминводывавто-Сервис"	+7 (8793) 97-55-97 (тел./факс) +7 (919) 730-33-37
Сургут	ООО «ПКФ «РЕМЭКС»	+7 (3462) 23-61-77 +7 (3462) 23-61-97
Тамбов	ООО "Дизель"	+7 (4752) 73-96-86
Томск	ООО Управление Механизации и Автотранспорта «Сибирь»	+7 (923) 414-15-42 Мастер-приемщик: Егоров Александр Владимирович тел. +7 (3822) 50-11-04
Тюмень и Тюменская обл.	ООО "Все для полуприцепов"	+7 (3462) 22-44-27 +7 (3462) 22-89-50 +7 (3462) 22-44-32 / 31
	Филиал "ТРАК-ЦЕНТР" (Тюмень)	8-800-700-16-16 (доб. 2) +7 (3452) 55-00-40
Уфа	Филиал "ТРАК-ЦЕНТР" (Уфа)	8-800-700-16-16 +7 (347) 293-65-91
Челябинск и Челябинская обл.	ООО ТК "МАЗсервис"	+7 (351) 259-36-01 +7 (351) 259-37-53 +7 (351) 700-07-09
	ООО "ПИК Партнерс"	+7 (351) 217-20-06 / 07 +7 (919) 111-57-75
	ООО "МАГИСТРАЛЬ"	+7 (912) 804-95-59
	ИП Рыбалкин С.В.	+7 (904) 802-60-50 +7 (351) 211-43-72
Черкесск	ООО "ТриадаТракСервис"	+7 (904) 806-50-80 +7 (351) 246-31-70
	ООО ТПК "ТРАНСНАБ"	+7 (8782) 21-55-32 +7 (8782) 21-18-39 +7 (8782) 26-84-54 (тел./факс)
Ярославль и Ярославская обл.	ООО "МастерТракСервис"	+7 (4852) 98-37-35
	ООО "НП-ТРАНС"	+7 (910) 663-81-37 +7 (4852) 67-07-01

## МОДЕЛЬНЫЙ РЯД ВЫПУСКАЕМЫХ ТРАНСПОРТНЫХ СРЕДСТВ



ТЯГАЧИ



АВТОМОБИЛИ-САМОСВАЛЫ



ПОЛУПРИЦЕПЫ-САМОСВАЛЫ



САМОСВАЛЬНЫЕ  
ПРИЦЕПЫ



ТЕХНИКА СПЕЦИАЛЬНОГО  
НАЗНАЧЕНИЯ  
ПОВЫШЕННОЙ ГРУЗОПОДЪЕМНОСТИ



ИЗОТЕРМИЧЕСКИЕ  
ПОЛУПРИЦЕПЫ



КОНТЕЙНЕРОВОЗЫ



БОРТОВЫЕ ПОЛУПРИЦЕПЫ



ТЕНТОВЫЕ ПОЛУПРИЦЕПЫ



СОРИМЕНТОВОЗЫ



ПРИЦЕПЫ ТРАКТОРНЫЕ



КАРТОФЕЛЕВОЗЫ



ПОЛУПРИЦЕПЫ ДЛЯ  
ПЕРЕВОЗКИ СКОТА



ПТИЦЕВОЗЫ



ЗЕРНОВОЗЫ





**Управление сбыта:**

142631, Московская область,  
83 км шоссе Москва - Н. Новгород  
(трасса М7), Орехово-Зуевский р-н,  
д. Ожерелки

**Телефоны:**

**+7 (4964) 16-32-49**

(многоканальный)

**+7 (4964) 16-32-88**

(отдел продаж запасных частей)

[trade@tonar.net](mailto:trade@tonar.net)

**[www.tonar.info](http://www.tonar.info)**